

# HUTTER BERGMANN 301E

## Données techniques

### Points forts

- Haute capacité de charge
- De construction robuste
- Commande facile
- Déverse sans effort manuel
- Passe sans peine de petits obstacles
- Peut être aisément chargé
- Petit rayon de braquage
- Équipements spéciaux : plateau de chargement, montants, attelage de manœuvre

Moteur / puissance	Moteur CC 2x750 W/24 V
Batterie	2 batteries AGM 12 V
Autonomie (combinée) de la batterie	8 heures
Durée de charge de la batterie	Smart Overnight (env. 8 heures)
Largeur de travail	850 mm
Charge utile	500 kg
Contenance	0.35 m <sup>3</sup>
Poids à vide	240 kg
Inclinaison max.	25°
Entraînement / commande	Transmission transaxiale 24 V
Système de freinage	Électrique avec interrupteur homme-mort
Pneus	Pneus de traction (en option, pneus gazon)
Vitesse marche AV	0 – 5.6 km/h
Vitesse marche AR	0 – 2.4 km/h
Niveau de bruit	< 76 dB (A)
Vibrations mains-bras	2.5 m/s <sup>2</sup>

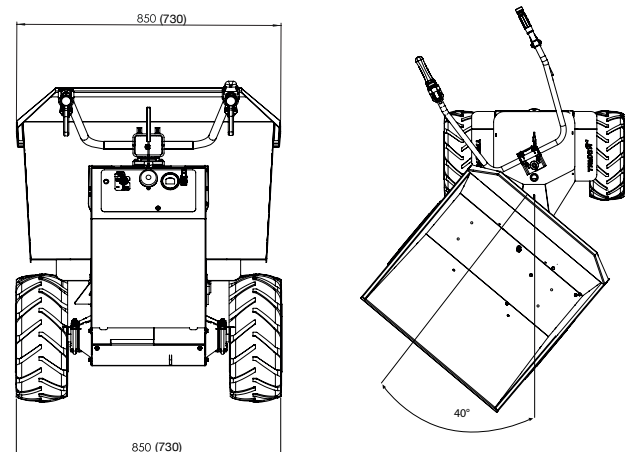
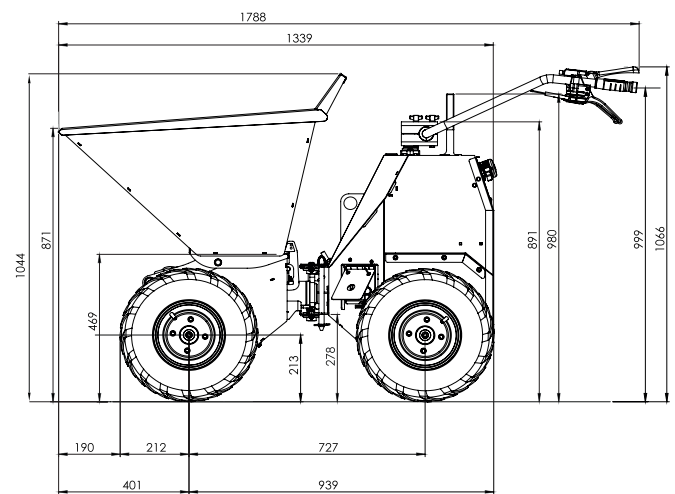

Toutes les mesures en mm

### HUTTER S.A. MACHINES DE CHANTIER

1607 Palézieux  
9450 Altstätten SG  
6034 Inwil LU  
3380 Wangen a. Aare

Rte de Granges 11  
Transportstrasse 6  
Industriestrasse 52  
Stadthof 6

Tél. 021 781 34 20  
Tél. 071 757 86 70  
Tél. 041 449 51 51  
Tél. 032 636 03 60

CHE-105.874.797 MWST  
IBAN CH69 0483 5061 9850 8100 0  
www.huttersa.ch  
huttersa@huttersa.ch

13.01.22/DG