



# Cat® CS66B

*Compattatore vibrante per terreno con tamburo liscio*

Il compattatore Cat® CS66B è dotato di un tamburo liscio ed è ideale per terreni granulari o coesivi con l'uso di un kit guscio bugnato opzionale.

## **Cabina operatore confortevole ed ergonomica**

- Dispone di un sedile girevole con display LCD multifunzione integrato e console dei comandi.
- Eccellente visibilità sul lato anteriore e posteriore della macchina.
- Vibrazioni e a livelli di rumorosità ridotti a favore di un comfort e di una produttività superiori.

## **Telecamera posteriore**

- La telecamera posteriore migliora la visibilità per una maggiore sicurezza e un controllo più completo da parte dell'operatore.

## **Sistema di propulsione eccezionale**

- Costruito sull'esclusivo sistema di propulsione a due pompe Cat®, nel quale due pompe forniscono un flusso dedicato specifico all'assale motore posteriore e al motore di azionamento del tamburo anteriore, garantendo un eccezionale superamento della pendenza e dello sforzo di trazione in marcia avanti e retromarcia.
- Il controllo elettronico della propulsione consente un comando più preciso della macchina.

## **Praticamente esente da manutenzione**

- Cuscinetti dell'attacco esenti da manutenzione.
- Intervalli di manutenzione prolungati per sistema vibrante e impianto idraulico, a favore di tempi di utilizzo maggiori e costi di manutenzione ridotti.

## **Prestazioni di compattazione migliorate**

- Peso superiore sul tamburo e ampiezza maggiore.
- Il controllo automatico della velocità e le funzioni del sistema vibrante consentono di garantire operazioni di compattazione uniformi e di qualità.

## **Tecnologie che migliorano la qualità e la produttività**

- L'esclusiva tecnologia semiautonomia Command for Compaction automatizza la compattazione per offrire il totale controllo del processo secondo le specifiche, assicurando una maggiore produttività e uniformità dell'operazione.
- È disponibile l'esclusiva tecnologia di misurazione MDP (Machine Drive Power).

# Compattatore vibrante per terreno con tamburo liscio Cat® CS66B

## Attrezzatura di serie e a richiesta

L'attrezzatura di serie e a richiesta può variare. Per ulteriori informazioni, rivolgetevi al vostro dealer Cat.

	Standard	A richiesta		Standard	A richiesta
<b>CABINA</b>			<b>TRASMISSIONE</b>		
Cabina dotata di struttura ROPS/FOPS con climatizzatore e specchietti retrovisori esterni	✓		Motore diesel Cat C4.4	✓	
Sedile girevole regolabile in tessuto con console e display LCD integrati	✓		Filtro dell'aria, doppio elemento	✓	
Piantone dello sterzo inclinabile e regolabile con portabicchieri integrato	✓		Interruttore dell'acceleratore a tre velocità, modalità Eco e controllo automatico della velocità	✓	
Telecamera retrovisiva con display touchscreen a colori	✓		Due pompe di propulsione; la prima per l'azionamento del tamburo, la seconda per l'assale posteriore	✓	
Cintura di sicurezza arancione ad alta visibilità, 50 mm (2 in)	✓		Filtro del combustibile, separatore dell'acqua, pompa di adescamento, indicatore dell'acqua	✓	
Presa di alimentazione da 12 V	✓		Scambiatore di calore dell'olio idraulico/radiatore inclinabili	✓	
Avvisatore acustico, allarme di retromarcia	✓		Doppio impianto frenante	✓	
Specchietto retrovisore interno		✓	Trasmissione idrostatica a due velocità	✓	
Parasole		✓	Protezione del cambio		✓
Tendina parasole avvolgibile interna alla cabina		✓	<b>IMPIANTO ELETTRICO</b>		
Cintura di sicurezza arancione ad alta visibilità, 76 mm (3 in)		✓	Impianto elettrico a 24 V	✓	
<b>SISTEMA VIBRANTE</b>			Alternatore da 100 A	✓	
Tamburo liscio	✓		Capacità della batteria 750 A per l'avviamento a freddo	✓	
A doppia ampiezza, frequenza singola	✓		<b>ALTRO</b>		
Alloggiamenti doppi masse eccentriche a guscio	✓		Product Link™	✓	
Funzione di vibrazione automatica	✓		Indicatori di livello dell'olio idraulico e olio liquido di raffreddamento radiatore	✓	
Raschiatore in acciaio anteriore regolabile	✓		S•O•Valvole di prelievo rapido S <sup>SM</sup> per olio motore, olio idraulico e liquido di raffreddamento	✓	
Kit guscio bugnato (disponibili in forma ovale o quadrata)		✓	Ancoraggi della macchina - anteriore e posteriore (conformi a ISO 15818)	✓	
Lama di livellamento		✓	Modulo di registrazione		✓
Frequenza variabile		✓	Olio idraulico biologico rifornito in fabbrica		✓
Raschiatori doppi regolabili in acciaio		✓	Kit luci alogene aggiornato		✓
Raschiatori in poliuretano doppi regolabili		✓	Kit luci a LED aggiornato		✓
<b>SOLUZIONI TECNOLOGICHE</b>			Faro rotante ambra		✓
Misura: Machine Drive Power		✓	Sportello di accesso per rifornimento combustibile		✓
Mappatura - Mappatura SBAS GNSS		✓	IRH (Italian Road Homologation, Omologazione per la circolazione stradale in Italia)		✓
Collegamento - Connettività tra cloud e macchina		✓			
Command for Compaction		✓			

# Compattatore vibrante per terreno con tamburo liscio Cat® CS66B

## Guida alla selezione del compattatore vibrante per terreno

10 - 15 T

Presuppone che le specifiche di densità corrispondano al 95% della prova Proctor standard e che possano variare notevolmente in base alle diverse condizioni del terreno.

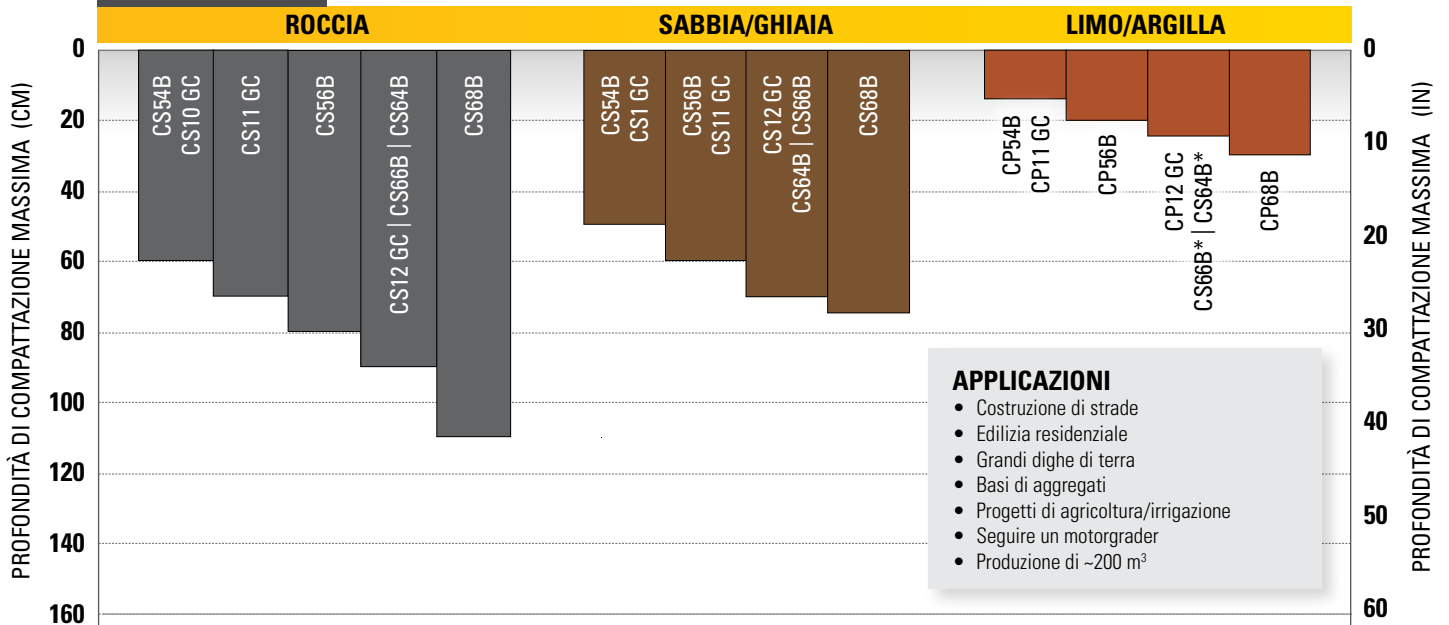

### APPLICAZIONI

- Costruzione di strade
- Edilizia residenziale
- Grandi dighe di terra
- Basi di aggregati
- Progetti di agricoltura/irrigazione
- Seguire un motorgrader
- Produzione di ~200 m<sup>3</sup>

#### ROCCIA

Tamburo liscio, ampiezza elevata che si trasforma in bassa ampiezza quando si inizia la compattazione, 4-8 passaggi

Dimensione: diametro inferiore a 50 mm (2")

#### SABBIA/GHIAIA

Tamburo liscio, ampiezza elevata che si trasforma in bassa ampiezza quando si inizia la compattazione, 4-6 passaggi

#### LIMO/ARGILLA

Applicazioni per tamburo a piedi di montone e liscio (per spianatura), 4-10 passaggi. La compattazione su terreni coesivi dipende in larga misura dal contenuto di umidità.

\* Modello a tamburo liscio dotato di kit guscio a piedi di montone

# Compattatore vibrante per terreno con tamburo liscio Cat® CS66B

## Caratteristiche tecniche

Motore - trasmissione		
Modello motore	Cat® C4.4	
Emissioni	EU Stage V	
Potenza motore - ISO 14396:2002	117,0 kW	156,9 hp
Potenza lorda SAE J1995:2014	118,0 kW	158,2 hp
Potenza netta - ISO 9249:2007	97,4 kW	130,6 hp
Potenza netta - SAE J1349:2011*	96,9 kW	129,9 hp
Cilindrata	4,4 L	268,5 in <sup>3</sup>
Corsa	127 mm	5"
Alesaggio	105 mm	4,1 in
Max. Velocità massima di marcia (in avanti o retromarcia)	11,4 km/h	7 mph
Pendenza teorica, nessuna vibrazione**	> 65%	

Pesi		
Peso operativo con cabina dotata di struttura ROPS/FOPS***	11.953 kg	26.352 lb
con lama di livellamento	12.607 kg	27.794 lb
con kit guscio a piede di montone ovale	13.830 kg	3.490 lb
con kit guscio a piede di montone ovale e lama di livellamento	14.484 kg	31.932 lb
con kit guscio a piede di montone quadrato	13.990 kg	30.843 lb
con kit guscio a piede di montone quadrato e lama di livellamento	14.644 kg	32.285 lb
Peso sul tamburo con cabina dotata di struttura ROPS/FOPS	6.339 kg	13.975 lb
con lama di livellamento	7.249 kg	15.981 lb
con kit guscio a piede di montone ovale	8.219 kg	18.120 lb
con kit guscio a piede di montone ovale e lama di livellamento	9.129 kg	20.126 lb
con kit guscio a piede di montone quadrato	8.379 kg	18.473 lb
con kit guscio a piede di montone quadrato e lama di livellamento	9.289 kg	20.479 lb

\* La potenza netta indicata corrisponde alla potenza disponibile al volano quando il motore è equipaggiato con ventola alla massima velocità, filtro dell'aria, modulo emissioni pulite e alternatore.

\*\* La pendenza effettiva può variare in base alle condizioni del cantiere e alla configurazione della macchina. Per ulteriori informazioni, fare riferimento al Manuale di funzionamento e manutenzione.

\*\*\* Peso operativo standard che tiene conto di serbatoio del combustibile pieno, operatore di 75 kg, pneumatici a trazione, tamburo con pattini ovali e cabina con climatizzatore.

Caratteristiche tecniche del sistema vibrante		
Frequenza		
Standard	30,5 Hz	1.830 vpm
In modalità di funzionamento Eco	27,7 Hz	1.664 vpm
Frequenza variabile su richiesta	23,3-30,5 Hz	1.400 - 1.830 vpm
Ampiezza nominale a 30,5 Hz (1.830 vpm)		
Prestazioni	2,1 mm	0,083 in
Basso	0,98 mm	0,039 in
Forza centrifuga a 30,5 Hz (1.830 vpm)		
Massimi	301 kN	67.600 lb
Minima	141 kN	31.670 lb
Carico statico lineare		
con cabina ROPS/FOPS	34,2 kg/cm	191,5 lb/pollici
Classe VM ad ampiezza elevata	VM3	

Capacità di rifornimento di servizio		
Serbatoio del combustibile, capacità totale	242 L	64 gal
Capacità di rifornimento DEF (Diesel Exhaust Fuel)	19 L	5 gal
Sistema di raffreddamento	27,8 L	7,3 gal
Olio motore con filtro	11,6 L	3,1 gal
Alloggiamenti massa eccentrica (combinati)	26 l	6,9 gal
Assale e riduttori finali	18 L	4,8 gal
Serbatoio idraulico (rifornimento)	50 l	13,2 gal

# Compattatore vibrante per terreno con tamburo liscio Cat® CS66B

## Caratteristiche tecniche

Dimensioni			
1	Lunghezza totale	5,9 m	19,2 ft
2	Lunghezza totale con lama di livellamento opzionale	6,4 m	21,0 ft
3	Larghezza totale	2,3 m	7,5 ft
4	Larghezza totale con lama di livellamento opzionale	2,5 m	8,2 ft
5	Larghezza tamburo	2.134 mm	84"
6	Spessore guscio tamburo	30 mm	1,2 in
7	Diametro tamburo	1.535 mm	60,4 in
8	Altezza totale	3,1 m	10,2 ft
9	Passo	2,9 m	9,5 ft
10	Distanza libera da terra	442 mm	17,4 in
11	Distanza libera dal bordo del marciapiede	491 mm	19,3 in
12	Altezza della lama di livellamento su richiesta	688 mm	27,1 in
	Raggio di sterzata interno	3,7 m	12,1 ft
	Angolo di articolazione dell'attacco	34°	
	Angolo di oscillazione dell'attacco	15°	

Caratteristiche tecniche dei pattini			
Numero di pattini		120	
Altezza pattini, pattini ovali		89,8 mm	3,5 in
Superficie dei pattini, pattini ovali		63,5 cm <sup>2</sup>	9,8 in <sup>2</sup>
Altezza pattini, pattini quadrati su richiesta		89,8 mm	3,5 in
Superficie dei pattini, pattini quadrati su richiesta		105,7 cm <sup>2</sup>	16,4 in <sup>2</sup>
Numero di configurazioni a V		16	

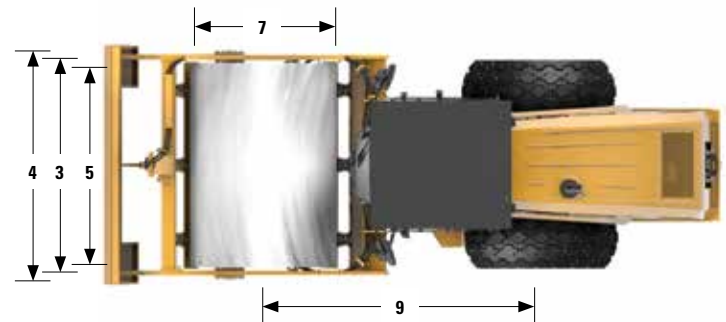
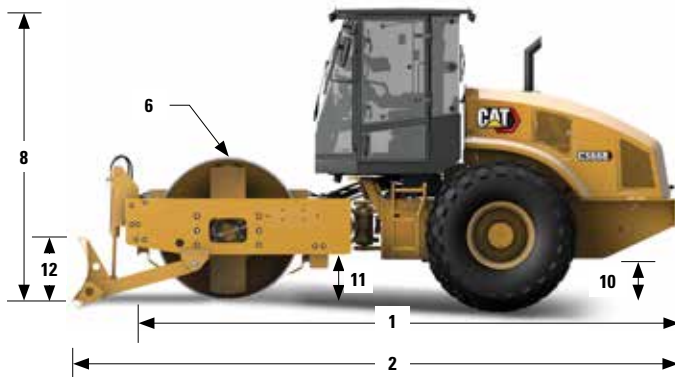

# Compattatore vibrante per terreno con tamburo liscio Cat® CS66B

## Dichiarazione ambientale

Le seguenti informazioni si applicano alla macchina al momento della produzione finale configurata per la vendita nelle regioni coperte nel presente documento. Il contenuto della presente dichiarazione è valido dalla data di emissione; tuttavia, i contenuti relativi alle funzionalità e alle caratteristiche tecniche della macchina sono soggetti a modifiche senza preavviso. Per ulteriori informazioni, consultare il Manuale di funzionamento e manutenzione della macchina.

Per maggiori informazioni sulla sostenibilità in corso e sul nostro progresso, visitare il sito [www.caterpillar.com/en/company/sustainability.html](http://www.caterpillar.com/en/company/sustainability.html).

## MOTORE

- Il motore Cat C4.4 è disponibile in configurazioni che soddisfano gli standard sulle emissioni EU Stage V.
- I motori diesel Cat devono essere alimentati a ULSD (combustibile diesel a bassissimo tenore di zolfo con al massimo 15 ppm di zolfo) o ULSD miscelato con i seguenti combustibili a intensità di carbonio inferiore fino a:
  - ✓ Biodiesel fino al 20% (FAME, fatty acid methyl ester)
  - ✓ Combustibili diesel 100% rinnovabili, HVO (hydrogenated vegetable oil, olio vegetale idrogenato) e GTL (gas-liquido)

Per un'applicazione corretta, fate riferimento alle linee guida. Consultate il dealer Cat o le "Raccomandazioni Caterpillar sui liquidi della macchina" (SEBU6250) per dettagli.

## IMPIANTO DI CLIMATIZZAZIONE

L'impianto di climatizzazione su questa macchina contiene gas refrigerante fluorurato a effetto serra R134a (potenziale di riscaldamento globale = 1.430). L'impianto contiene 0,8 hg (1,8 lb) di refrigerante con un equivalente di CO<sub>2</sub> di 1,144 tonnellate metriche (1,261 tonnellate).

## VERNICE

- In base alle migliori conoscenze disponibili, la concentrazione massima consentita, misurata in ppm, dei seguenti metalli pesanti presenti nella vernice, è:
  - Bario < 0,01%
  - Cadmio < 0,01%
  - Cromo < 0,01%
  - Piombo < 0,01%

## PRESTAZIONI ACUSTICHE

Con velocità della ventola di raffreddamento al valore massimo:

Livello di potenza sonora esterna (ISO 6395:2008) – 109 dB(A)

Con la ventola di raffreddamento al 70% della velocità massima:

Livello della pressione sonora sull'operatore (ISO 6396:2008) – 79 dB(A)

- Se installata e sottoposta a corretta manutenzione, la cabina Caterpillar, se testata con sportelli e finestrini chiusi in conformità allo standard ANSI/SAE J1166 OCT98, soddisfa i requisiti OSHA e MSHA relativi ai limiti di esposizione acustica dell'operatore in vigore al momento della produzione.
- Potrebbe essere necessario indossare protezioni acustiche quando si lavora su una cabina operatore aperta o una cabina non correttamente sottoposta a manutenzione o con sportelli/finestrini aperti, per periodi prolungati o in un ambiente rumoroso.

## OLI E FLUIDI

- L'industria Caterpillar è piena di liquidi di raffreddamento a base di glicole etilenico. L'antigelo/liquido di raffreddamento motore diesel (DEAC) Cat e il liquido di raffreddamento a lunga durata Cat (ELC) possono essere riciclati. Per ulteriori informazioni, consultate il dealer Cat locale.
- Il Cat Bio HYDO™ Advanced è un olio idraulico biodegradabile approvato da EU Ecolabel.
- È probabile che siano presenti fluidi aggiuntivi, consultare il Manuale di funzionamento e manutenzione o la Guida all'applicazione e all'installazione per consigli completi sui fluidi e intervalli di manutenzione.

## CARATTERISTICHE E TECNOLOGIA

- Le seguenti caratteristiche e tecnologie possono contribuire al risparmio di combustibile e/o alla riduzione del carbonio. Le caratteristiche potrebbero variare. Per ulteriori informazioni, rivolgetevi al vostro dealer Cat.
  - La modalità standard limita i giri/min del motore, riducendo il consumo complessivo di combustibile rispetto al minimo alto
  - Il controllo della compattazione su richiesta riduce i passaggi non necessari, contribuendo alla riduzione complessiva di consumo di combustibile
  - Gli intervalli di manutenzione estesi riducono il consumo di fluidi e del filtro
  - L'arresto automatico al minimo riduce i tempi non produttivi e il combustibile consumato
  - La ventola idraulica a richiesta cambia velocità in base alla temperatura

**Compattatore vibrante per terreno con tamburo liscio Cat® CS66B**

---

# Compattatore vibrante per terreno con tamburo liscio Cat® CS66B

---

Per maggiori informazioni sui prodotti Cat, i servizi dei dealer e le soluzioni per il settore, visitate il nostro sito Web all'indirizzo [www.cat.com](http://www.cat.com).

©2022 Caterpillar  
Tutti i diritti riservati.

Materiali e caratteristiche tecniche sono soggetti a variazione senza obbligo di preavviso. Le macchine illustrate nelle foto possono comprendere attrezzature aggiuntive. Consultate il dealer Cat per informazioni sulle opzioni disponibili.

CAT, CATERPILLAR, LET'S DO THE WORK, i rispettivi loghi, "Caterpillar Corporate Yellow", i marchi "Power Edge" e Cat "Modern Hex" nonché le identità dei prodotti qui usati sono marchi di fabbrica di Caterpillar e non possono essere usati senza permesso.

QLHQ2872-01 (06-2022)  
Europe

