

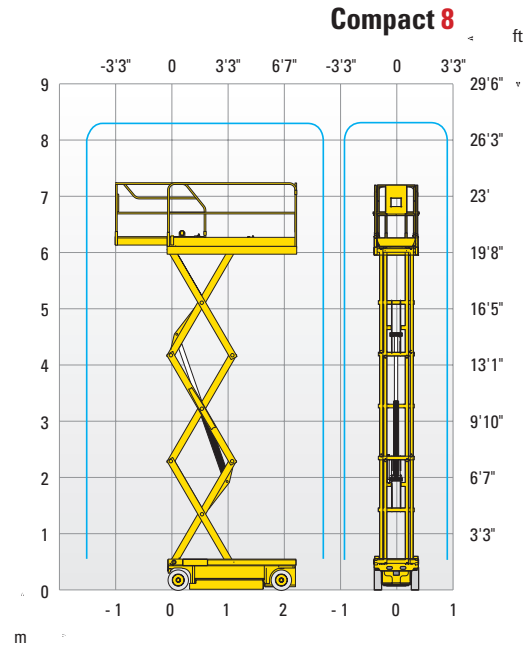

DONNÉES TECHNIQUES

COMPACT 8

Hauteur de travail	8.2 m
Hauteur plateforme	6.2 m
Hauteur maximale de translation	6.2 m
Capacité maximum - intérieur	350 kg
Capacité maximum - extérieur	120 kg
A Longueur plateforme	2.31 m
B Longueur plateforme étendue	3.23 m
Longueur extension	0.92 m
C Largeur plateforme	0.81 m
E Hauteur repliée – garde corps retirés	1.13 m
D Hauteur repliée - garde corps relevés	2 m
F Largeur hors tout	0.81 m
G Longueur hors tout	2.49 m
H Empattement	1.86 m
I Garde au sol - Potholes relevés	13 cm
Garde au sol - Potholes baissés	2.5 cm
Vitesse de translation	1 - 3.3 km/h
Pente maximum	23 %
Dévers	2 °
Temps de montée / descente	26 s / 37 s
Rayon de braquage extérieur	2.38 m
Pneus non marquants	15x5
Batteries	24 V - 260 Ah (C20)
Capacité réservoir huile hydraulique	27 l
Poids total	1 655 kg

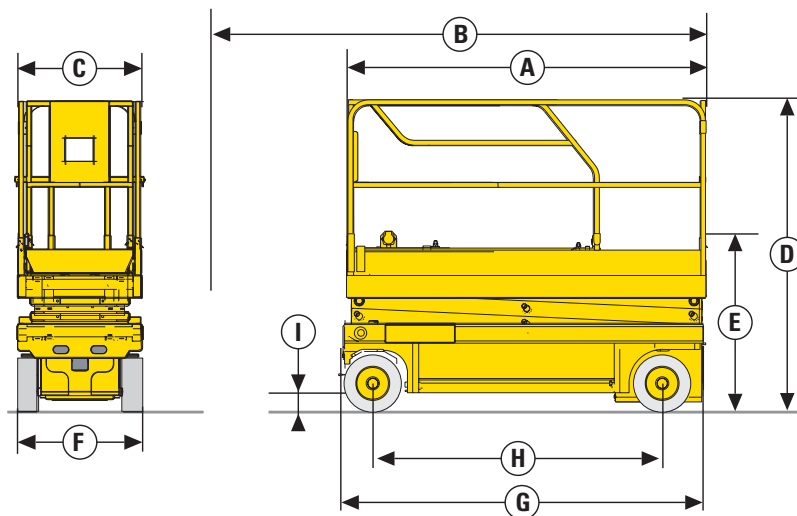

ÉQUIPEMENT STANDARD

- Dispositif anti-basculement (Potholes)
- Indicateur de charge batteries
- Commandes proportionnelles
- Garde-corps rabattables (C10N)
- Maintenance facilitée : composants dans un tiroir
- Chargeur de batteries à arrêt automatique
- Pneus à bandage non marquants
- Mise en roue libre
- Contrôleur de dévers
- Limiteur de charge dans le panier
- Tirette manuelle de descente de secours
- Passage pour fourches intégrées au châssis
- Anneaux de remorquage
- Klaxon
- Compteur horaire

2420803270 - Document non contractuel - Nous nous réservons le droit de modifier les caractéristiques techniques de ce document sans préavis - 04/2014

